

High Quality German Guitar Parts

Tremolo 5200

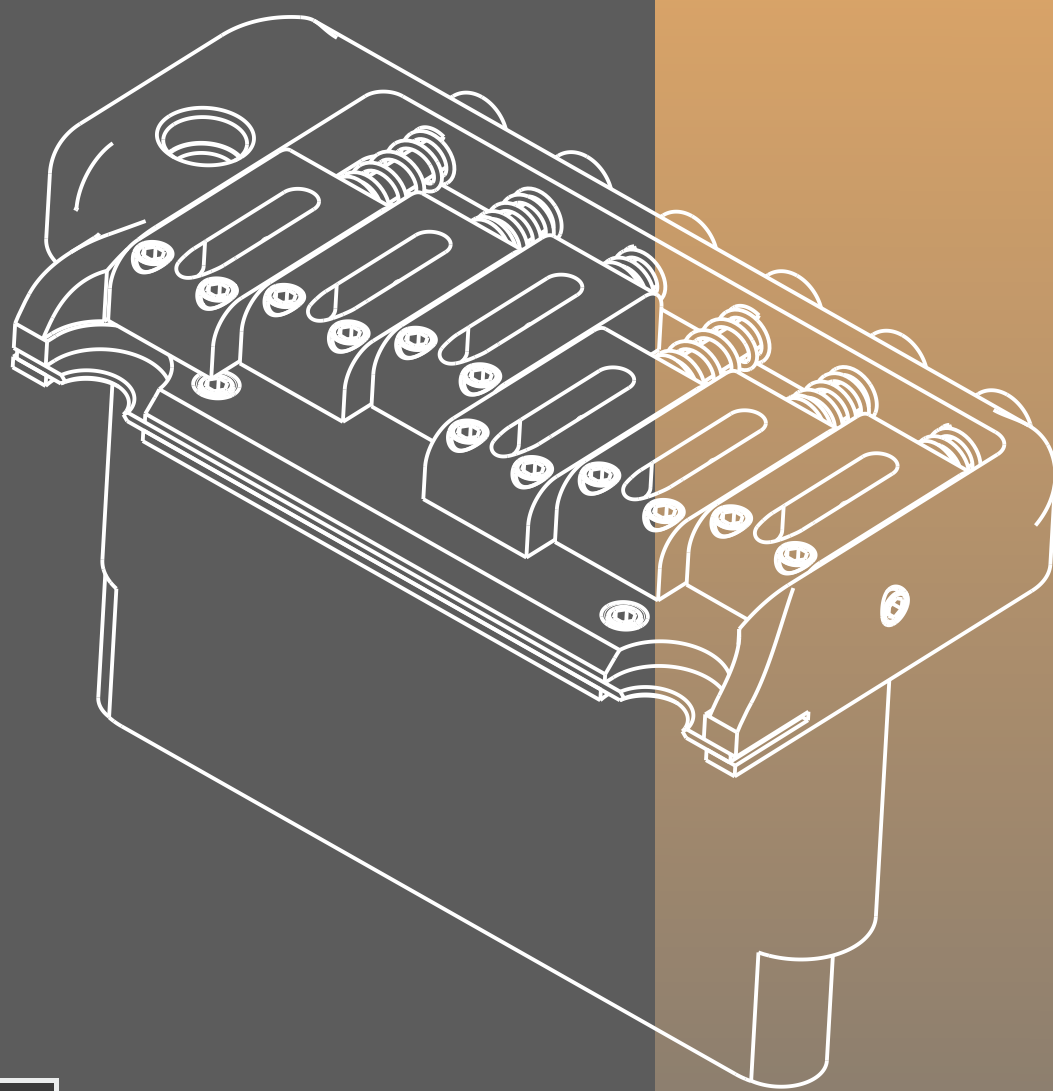

ABM

Guide



5200-Series

Guide

Inhaltsverzeichnis- Table of contents

ABM

Wir wünschen Euch viel Freude beim Lesen!

We wish you a lot of reading pleasure!

INHALTSVERZEICHNIS: TABLE OF CONTENTS:

Seite 2:	<i>Inhaltsverzeichnis</i>	Page 2:	<i>Table of contents</i>
Seite 3:	<i>Einleitung</i>	Page 3:	<i>Introduction</i>
Seite 4:	<i>Technische Daten</i>	Page 4:	<i>Technical data</i>
Seite 5:	<i>Lieferumfang /Zubehör</i>	Page 5:	<i>In the kit /Accessories</i>
Seite 6:	<i>Montage-Tipps</i>	Page 6:	<i>Mounting Tips</i>
Seite 7:	<i>Montage-Tipps</i>	Page 7:	<i>Mounting Tips</i>
Seite 8:	<i>Montage-Tipps</i>	Page 8:	<i>Mounting Tips</i>
Seite 9:	<i>Tipps & Tricks</i>	Page 9:	<i>Tips & Tricks</i>

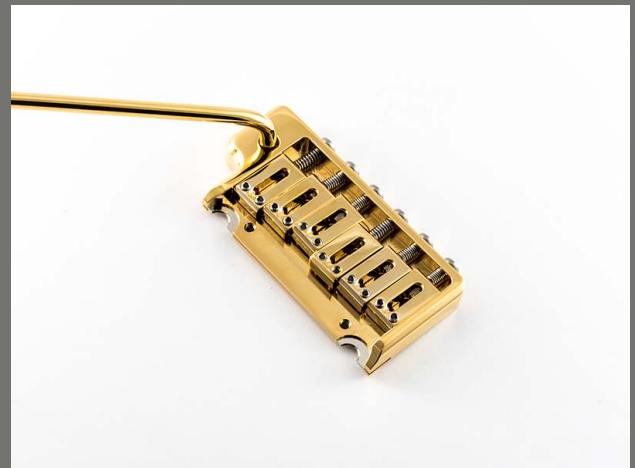



EINLEITUNG

Was macht ein perfektes 2-Punkt-Tremolo aus?

Es soll hervorragend klingen, die Stimmung halten, eine perfekte Haptik besitzen und gut aussehen.

So haben wir ein Tremolo geschaffen, welches in der Summe signifikante Details enthält, die man auf den ersten Blick nicht erkennt, die aber genau den Unterschied ausmachen.

Die 5200-Serie wird aus Glockenmessing- und Stahl-Komponenten gefräst und enthält keine inhomogenen Druckgussteile. Das Resultat ist ein voller Ton mit viel Sustain und reichhaltiger Obertonstruktur. Auch die Freunde der „Super-Strats“ werden hier voll auf Ihre Kosten kommen.

Der Ton wird dabei direkt und schnell übertragen und die Stimmstabilität weiter optimiert, indem wir die Saiten-Durchgangsführungen der Grundplatte mit angepassten Hohlkehlen ausgestattet haben (Advanced String Guide).

Die Saiten werden so nicht mehr geknickt, zusätzlich seitlich geführt und gleiten nach „Dive-Bombs“ stets in die Ausgangsposition zurück. Dieses Feature erhöht die Stimmstabilität.

Auf vielfachen Wunsch moderner Gitarristen kommt beim ABM 5200 eine steckbarer Tremolohebel zum Einsatz. Dieser ruht in einer verstellbaren und verschleißarmen Hülse, so dass der Arm in der Gängigkeit eingestellt werden kann. Die Verstellerschraube befindet sich auf der hinteren Seite der Grundplatte neben den Reiter-Intonationsschrauben.



Auch der STK-Tremoloknauf ist aus dem vollen Material gefräst und besitzt eine absolut glatte Oberfläche und eine perfekte Haptik, die den Spielspaß deutlich steigert.

Um den Service-Gedanken hoch zu halten, ist das Tremolo mit einer austauschbaren Messerkante ausgestattet.

Und natürlich ist das ABM-5200 Tremolo zum FENDER USA 2-Punkt Montage-Standard kompatibel!

INTRODUCTION

How does a perfect tremolo look like?

It may sound great, stay in tune, have a perfect feel and of course provide an aesthetic appeal.

This is how we created a contemporary tremolo, which includes significant details and further developments that you might not recognize at first glance, but make the difference.

The 5200 series is machined from Bell Brass and steel components and contains no inhomogeneous die-cast parts. The result is a solid and full tone with plenty of sustain and rich overtones. The friends of the "Super-Strats" will also get their money's worth here.

The sound is transmitted directly and quickly and the tuning stability is further optimized by equipping the string passage guides of the base plate with adapted grooves (Advanced String Guide).

The strings are no longer kinked, are guided laterally and always slide back into their starting position after "dive bombs". This feature increases tuning stability.

In response to popular requests from modern guitarists, the ABM 5200 features a plug-in tremolo arm. This rests in an adjustable and wear-resistant sleeve, so that the mobility of the tremolo arm can be adjusted as desired. The adjustment screw is located on the rear area of the tremolo base plate next to the saddle intonation screws.



The STK tremolo knob is also milled from solid material and has an absolutely smooth surface and a perfect feel, which significantly increases playing fun.

In order to keep the service idea high, the tremolo is equipped with a replaceable knife edge.

Of course, the ABM 5200 tremolo is compatible with the FENDER USA 2-point mounting standard!



5200

Technische Daten - Technical specifications

ABM

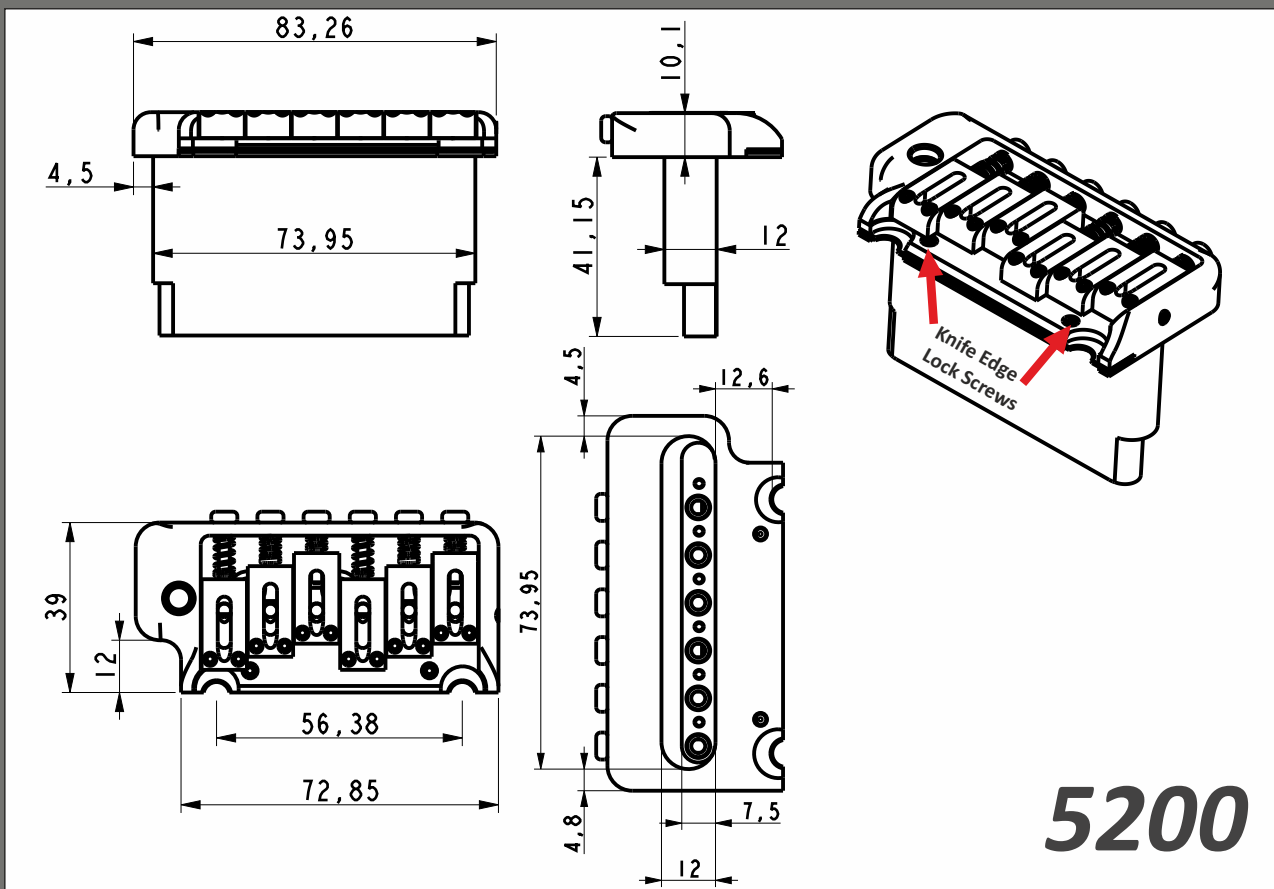

Technische Daten:

Montage-Art: 2-Punkt Befestigung

Montage/Bohrloch-Abstand: 56,38mm
(Loch 1 Mitte zu Loch 2 Mitte)

Saitenabstand: 53mm (Mitte E- zu Mitte e-Saite)

Material: Grundplatte & Reiter sind aus Glocken-Messing gefertigt, der Block, der Tremolo-Arm und die Befestigungsschrauben aus Edelstahl.

Grundplatte mit „Advanced String Guide“

Direktes Austauschteil für 2-Punkt-Tremolos mit einem Bolzen-Abstand von 56,38 mm.

Der Plug-In Tremolo-Arm ruht in einer austauschbaren Buchse, deren Gängigkeit über die in der Grundplatte eingebaute Schraube einstellbar ist.

STK-Torpedo-Knäufe (creme white & black)

Technical data:

Mounting: 2 pivot mount

Mounting bore distance: 2 7/32" (56,38mm)
(center of hole 1 to center of hole 2)

String Spacing: 2 1/16" (center E- to center e-string)

Material: Base plate, saddles are made of Bell Brass. Tremolo block, mounting posts and the tremolo arm are made of stainless steel.

Base plate with „Advanced String Guide“

Direct replacement for 2-point tremolos with a bolt spacing of 2 7/32".

The plug-in tremolo arm rests in a replaceable DELRIN bushing, which can be adjusted using the screw built into the tremolo base plate.

STK-Torpedo Knobs (creme white/black)



Lager-Schrauben/Hülsen
Bearing Screws/Sleeves

Befestigungsschrauben (Federkralle)
Mounting Screws (Spring Claw)

Reiter Federn (Ersatz)
Saddle Springs (Spare Part)



Inbus-Schrauben (Reiter)
Allen Screws (saddle)

Federkralle & Sechskantschlüssel
Spring Claw & Hex Key

Tremolo-Federn - Tremolo Springs

STK-Torpedo
Knauf
STK-Torpedo
Knob

Lieferumfang:

Tremolo, bestehend aus Grundplatte, Block, Reitern & Tremolo-Arm mit STK-Knauf creme-weiss, Schrauben & Federn, montiert

1x STK-Knopf schwarz

Montagebolzen/Hülsen, 1 Paar = ABM TSB2c

2x Reiter-Federn F4,4x9mm. Diese sind als Ersatz zur Montage auf den Intonationsschrauben gedacht. Bitte nicht in die Tremolo-Arm-Öffnung stecken!

Reiter-Gewindestifte zur Höhenverstellung:

4x GST13x8A2 (M3x8mm)
4x GST13x6A2 (M3x6mm).

5x Tremolofeder 7845, 1x Federblech 7841 und 2x Schraube HLSK4,2x45z zur Montage des Bleches in das rückseitige Tremolo-Federfach der Gitarre.

1x Sechskantschlüssel 790015ST zur Einstellung der Reiterhöhe und des Tremolo-Arm Spiels (S1,5mm).

1x Verpackung, Protector Box.

included in the delivery:

Tremolo, consisting of base plate, block, saddles & tremolo arm with STK knob cream-white, screws & springs, mounted

1pc. STK button black

Mounting bolt/sleeves, 1 pair of ABM TSB2c

2pcs. of saddle springs F4,4x9mm. These are intended as replacements, to be mounted on the intonation screw. Please do not put into the tremolo arm socket!

Saddle set screws for height adjustment:

4pcs. of GST13x8A2 (M3x8mm)
4pcs. of GST13x6A2 (M3x6mm).

5pcs. of tremolo spring 7845, 1pcs. of spring plate 7841 and 2pcs. of screw HLSK4,2x45z for mounting the plate to the rear tremolo spring cavity of the guitar.

1pc. of hex key 790015ST for adjusting the height of saddles & tremolo arm clearance, (S1,5mm).

1pc. of packaging, protector box.



Montage-Tipps:



Bitte konsultiere einen Servicetechniker, falls Du noch nie ein Tremolo montiert hast, die notwendigen Aufgaben und Werkzeuge nicht kennst, oder Du Dich in der Ausführung und Anwendung unsicher fühlst.

Wir möchten nur grundlegende Tipps geben, da sich je nach Instrument die Montage unterscheiden kann.

1. Montagezubehör:

In der Regel sollte das komplette ABM-Montage-Zubehör benutzt werden. Die Einzelteile sind sorgfältig zusammengestellt und erlauben in Kombination eine perfekte Funktion des Tremolo.

Die ABM-Federkralle ist z.B. verzinkt, welches das Verlöten des Erdungskabels zum Vergnügen macht. Die Tremolo-Federn agieren weich und geräuschlos.

2. Weitere wichtige Hinweise/Ausnahmen:

Vor der Montage sollte die verfügbare Länge für die Federkrallen-Montageschrauben geprüft werden. Wenn die ABM-Schrauben länger als die verbauten Original-Schrauben sind, bitte die kürzere Varianten verwenden, oder die folgenden Hinweise beachten:

Bei 24-bündigen Gitarren ist der Abstand zwischen den Tonabnehmerausfräsungen geringer, so dass kürzere Schrauben für die Montage der Federkralle verwendet werden. So wird ein Durchbrechen der Spitze in die Halstonabnehmer-Tasche verhindert.

Es gibt Instrumente, deren Bohrungen für die Federkrallen-Schrauben sehr kurz sind. Das merkt man beim Einschrauben. Bitte nicht mit Gewalt weiter drehen, sondern kurze Schrauben verwenden.

Produktionsbedingt sind die Bohrungen für die Montageschrauben der Federkralle leicht schräg in Richtung zur Korpus-Oberseite gesetzt. Dieser Umstand kann dazu führen, die verfügbare Länge der Montage-Schrauben im Vorab prüfen zu müssen, vor allem bei Neu-Instrumenten.

Hinweis zu den beiliegenden Reiter-Federn (ABM F4,4x9mm): Diese Federn sind Ersatz-Federn für die Reiter-Montage und dienen nicht dazu in die Tremolo-Arm Bohrung gesteckt zu werden!

Mounting Tips:



Please consult a service technician or a luthier if you have never installed a tremolo, if you are unfamiliar with the necessary tasks and tools, or if you simply feel insecure in their execution and practise.

We only want to give basic tips for assembly here, as the procedure can differ depending on the instrument.

1. Mounting accessories:

As a rule, the complete ABM mounting accessories should be used. The individual parts are carefully put together and, when combined, allow the tremolo to function perfectly.

The ABM spring claw for example is tinned, which makes soldering the ground wire a pleasure. The tremolo springs act softly and silently.

2. Other important notes/exceptions:

It is advisable to check the available length for the spring-claw mounting screws on the instrument before assembly. If the ABM screws are longer than the installed original screws, please use the shorter version or follow the instructions below:

With 24-fret instruments, the distance between the pickup cutouts is smaller, so that shorter screws have to be used to mount the spring claw. This prevents the tip of the screw from breaking through the neck pickup cavity.

There are instruments whose holes for the spring-claw screws are very short. You notice that when you screw it in at the latest. Please do not continue to turn with force. In this case please use short screws.

For production reasons, the holes for the mounting screws of the spring claw are set at a slight angle towards the top of the body. This circumstance can also lead to having to check the available length of the mounting screws in advance, even on new instruments.

Note on the enclosed saddle springs (ABM F4.4x9mm): These springs are replacement springs for the saddle assembly and are not intended to be inserted into the tremolo arm hole!



Montage-Tipps:



Hinweis Einschlaghülsen:

Das 5200 Tremolo ist kompatibel zur FENDER 2-Punkt-Befestigung (Bolzenabstand von 56,38mm).

Bei einem Austausch eines Tremolo bitte die Einschlaghülsen im Instrument belassen. Warum?

FENDER-Instrumente sind in der Regel schon mit Einschlaghülsen aus Messing bestückt. Oft werden diese mit dem Lack einlackiert, so dass ein Entfernen mit zusätzlichem Aufwand verbunden ist. Ggfs. die Lackverbindung mit einem Skalpell trennen, ansonsten kann der Klarlack reißen.

Stratocaster-Korpusse werden aus einem mittel-festen Holz gefertigt, so dass sich die Bohrungen mit der Zeit weiten können. So dass bei einem Heraus-ziehen (mit den entsprechenden Werkzeug) die neue Hülse ggfs. zu viel Spiel aufweisen kann. Dann muss die Öffnung verdübelt und neu gebohrt werden.

Bei einem neu gebauten Instrument werden die beiliegenden Einschlaghülsen natürlich verwendet.

Achtung beim Einbau:

Da zunächst keine Saiten montiert sind, wird die Tremolo-Grundplatte, beim Einhängen der Federn, durch den Zug der Tremolo-Federn auf den Gitarrenkorpus gedrückt, falls das Instrument über keine Unterfräsung des Tremolos mit eingelegter Moosgummieinlage verfügt. So entstehen leicht Abdrücke & Kratzer im Lack.

Schütze den Bereich bitte durch eine flache Unterlage, die Du zwischen Grundplatten-Unterseite und den Gitarrenkorpus legst (Filz oder Ähnliches).

Bei der 2-Punkt Montage des 5200c kann das Tremolo beim Einsetzen der Federn durch deren Zug aus den Montage-Bolzen gehobelt werden, solange die Saiten noch nicht aufgezogen sind. Hier ist besondere Vorsicht geboten.

Das gleichzeitige Einsetzen des Tremolo und der Tremolo-Federn birgt ein Verletzungsrisiko in sich und kann Ihr Instrument beschädigen. Hier hilft eine 2. Person, oder die Nutzung von Haltewerkzeugen.

Mounting Tips:



Note impact sleeves:

The 5200 tremolo is compatible with the FENDER 2-point mounting (bolt spacing of 56.38mm).

When replacing a tremolo, please leave the sleeves in the instrument. Why?

FENDER instruments are usually already equipped with brass impact sleeves. These are often painted in with the coat, so that removing them involves additional effort. If necessary, separate the paint connection with a scalpel, otherwise the coat can tear.

In addition, Stratocaster corpora are made from a medium-strength wood, so that the holes can widen over time. When you pull it out (with the appropriate tool), the new sleeve may have too much play. Then the opening would have possibly to be doweled and redrilled.

With a newly built instrument, the enclosed impact sleeves are of course used.

Caution during installation:

Since initially no strings are mounted, the tremolo base plate is pressed onto the guitar body by the tension of the tremolo springs when the springs are attached. This refers to guitars which do not have an undercut tremolo with a inserted foam rubber. This easily creates imprints and scratches in the paintwork.

Please protect the area with a flat pad that has to be placed between the base plate and the guitar body (made of sleaze or similar).

With the 2-point assembly of the 5200c the tremolo can be levered out of the assembly bolts when inserting the springs with their tension, as long as the strings are not wind up. Particular caution is required here.

Inserting the tremolo and the tremolo springs at the same time creates a risk of injury and can damage your instrument. A second person can help here, or the use of holding tools.



Montage-Tipps:



Wichtige Hinweise zur Messerkante:

Die Messerkante ist spitz ausgeführt und bietet so eine präzise Funktion. In den ersten Wochen der Nutzung passt sich die Messerkante an das Profil des Montage-Bolzen an, um ein perfektes Gelenk zu bilden. Das ist ausdrücklich so vorgesehen.

Wechsel der Messerkante:

Bitte die beiden Befestigungsschrauben lösen und dann die Messerkante herausnehmen. Wenn diese fester im Schlitz sitzt, das Tremolo am Tremoloblock fixieren (per Schraubstock/Schraubzwinde) und mit einer Zange die Messerkante an einer der beiden Ausparungen fassen und vorsichtig herausziehen.

Die neue Messerkante in den Schlitz der Grundplatte einführen und darauf achten, dass diese von außen umlaufend gesehen, bündig mit der Tremolo-Grundplatte eingesetzt ist. Wenn man jetzt in die Befestigungsbohrung schaut, (siehe Abbildung unten) sieht man einen leichten Versatz zwischen der Gewindebohrung und der Bohrung der Messerkante. Das ist so vorgesehen. Warum?

Die Messerkante wird durch zwei Madenschrauben in Position gebracht und so im Schlitz festgesetzt. Dazu besitzen die Schrauben eine kegelförmige Spitze, dessen Mantelfläche die Messerkante durch Eindrehen der Schraube in den Schlitz drückt.

Jetzt vorsichtig festziehen. Nach dem ersten Widerstand beim Eindrehen maximal 5-10 Minuten weiter drehen (Vgl. mit einem Zifferblatt der Uhr).

Es geht nicht darum, die Schrauben über die gesamte Höhe der Grundplatte einzuschrauben. Das ist aufgrund des Mechanismus auch gar nicht möglich.

Mounting Tips:



Important notes for the knife edge:

The knife edge used is pointed and thus offers a precise function. In the first few weeks of use, the knife edge will conform to the profile of the mounting bolt to form a perfect joint. This is expressly provided for.

Changing the knife edge:

Please first loosen the two fastening screws and only then remove the knife edge. If this sits tighter in the slot, please fix the tremolo on the tremolo block (with a vice or screw clamp) and use pliers to grab the knife edge at one of the two recesses and carefully pull it out.

Insert the new knife edge into the slot in the base plate, making sure that it is inserted flush with the tremolo base plate all the way around, when viewed from the outside. If you now look into the mounting hole, you will see a slight misalignment between the base plate threaded hole and the mounting hole of the knife edge (please see figure below). That's the way it's supposed to be. But why?

The knife edge is positioned and secured in the slot by two grub screws. For this purpose, the screws have a conical tip which lateral surface presses the knife edge into the slot when the screw is screwed in.

After the first resistance when tightening, continue turning for a maximum of 5-10 minutes (compared with a clock face).

It is not about screwing the screws in over the entire height of the base plate. This is not even possible due to the mechanism.

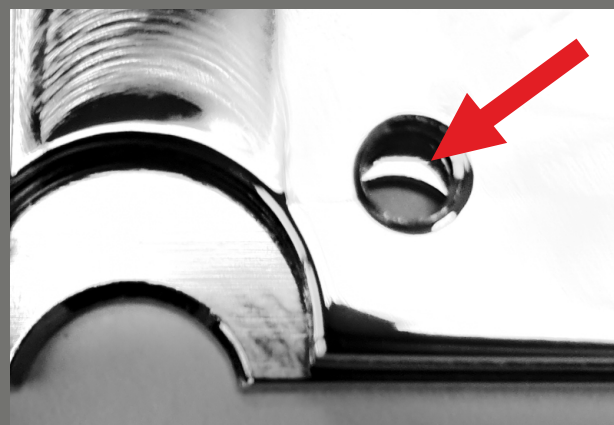



Tipps & Tricks:



Thema Tremolohebel:

Die beiliegenden Reiter-Federn bitte niemals in die Tremoloarm-Öffnung stecken. Diese Maßnahme kann die Funktion des Hebels und des Blockes zerstören.

Das Tremolohebel-Spiel wird indes über die in der Tremolo-Grundplatte eingebaute Verstellechraube verstellt (siehe Abbildung Seite 3). So wird die Gängigkeit des Hebels komfortabel eingestellt.

Weitere Verbesserungen der Stimmstabilität:

Wie schon erwähnt verfügen die Saitendurchgangsbohrungen der Tremolo-Grundplatte über eine Hohlkehle (Advanced String Guide), die die Position der Saiten seitwärts stabilisiert und das Zurück-schnellen der Saiten nach „Dive-Bombs“ garantiert.

Die Saite folgt in Längsrichtung dem Radius der Hohlkehle und wird so nicht stark geknickt.

Natürlich ist das Tremolo nur ein Teil, welches die Stimmstabilität deutlich verbessern kann.

Neben dem Tremolo sollte ein perfekt gekerbter Sattel oder eine Rollen-Sattel verwendet werden.

Dazu gesellen sich fachgerecht aufgezoogene Saiten.

Wir empfehlen Lockmechaniken mit gestuften Saitenachsen, so dass weitestgehend auf Saiten-Niederhalter verzichtet werden kann.

Bei Instrumenten mit einer 3+3-Anordnung der Stimm-Mechaniken, ist auf einen geraden Saitenverlauf zwischen Sattel und Saitenachse der Stimm-Mechanik zu achten, damit die Saiten sich nicht im Sattel verklemmen oder seitwärts herauspringen.

In diesem Fall empfehlen wird den Einsatz einer Saiten-Umlenk-Einheit (z.B. den String Butler).

Sollte noch Fragen offen geblieben sein, beantworten wir diese gern per Email:

info@abm-guitarparts.de

Wir wünschen Euch viel Freude mit dem ABM 5200!

Tips & Tricks:



Topic tremolo arm:

Please do not insert the enclosed saddle springs into the tremolo arm hole of the tremolo. This tuning action can destroy the function of arm and block.

The tremolo arm clearance is adjusted using the adjustment screw built into the tremolo base plate (see illustration on page 3). In this way, the mobility of the tremolo arm is conveniently adjusted.

Other tuning stability improvements:

As already mentioned, the string holes of the tremolo base plate have a groove (Advanced String Guide), which stabilizes the position of the strings sideways and guarantees that the strings snap back after "dive bombs" perfectly.

The string follows the radius of the hollow in the longitudinal direction and is not severely kinked.

Of course, the tremolo is just one part that can significantly improve tuning stability.

We recommend using a perfectly notched nut or roller nut with the tremolo.

Please wound the strings professionally.

We also suggest the use of locking tuners with staggered string axes, so that the usage of string trees can be largely avoided.

In the case of instruments with a 3+3 tuner arrangement, it is important to ensure that the strings run straight between the saddle and the tuner axis. So, the strings do not jam in the saddle or jump out sideways when the tremolo is used.

In this case, we recommend using a string deflection unit (e.g. the String Butler).

If there are still open questions, we will be happy to answer them by email:

info@abm-guitarparts.de

We hope you enjoy the ABM 5200 tremolo!